



- Reduzierung der NO<sub>x</sub>-Werte
- Trägt zur Einhaltung der Euro-5 Norm bei
- Verwendung in Kombination mit Ladeluftkühler

## Produktmerkmale



1 Kühler für Abgasrückführung  
2 Ladeluftkühler

- Neue Kühler für Abgasrückführung zur Erreichung der Euro-5 Norm.
- Durch Kombination von gekühlter Abgasrückführung (AGR) und Aufladung mit Ladeluftkühlung werden Grenzwerte von Euro 5 nicht überschritten.
- Eine effiziente Ladeluft- und Abgaskühlung beeinflussen sowohl die NO<sub>x</sub>-Bildung im Brennraum als auch den Kraftstoffverbrauch positiv.

### Wirkungsweise der Abgasrückführung

Die Wirkung der Abgasrückführung beruht hauptsächlich darauf, dass das Abgas eine höhere Wärmekapazität und einen geringeren Sauerstoffgehalt hat als Luft. Dadurch sinken die Verbrennungstemperaturen im Zylinder. Durch die Kühlung des Abgases und der Ladeluft werden die Temperaturen weiter gesenkt. Da die NO<sub>x</sub>-Bildung exponentiell von diesen Temperaturen abhängt, konnten durch eine Kombination von gekühlter Abgasrückführung und Aufladung mit Ladeluftkühlung die Grenzwerte der Euro 5 Norm eingehalten werden. Eine effiziente Ladeluft- und Abgaskühlung beeinflussen sowohl die NO<sub>x</sub>-Bildung im Brennraum als auch den Kraftstoffverbrauch positiv.



# Technische Details

## Technische Daten

Material

Edelstahl-Block (extrem hitzebeständig)  
Aluminium-Luftkästen

Rohr-Rippe- und Rippe-Blockabschlussblech-Verbindungen  
Hochtemperatur Nickelgelötet

## Technische Zeichnungen

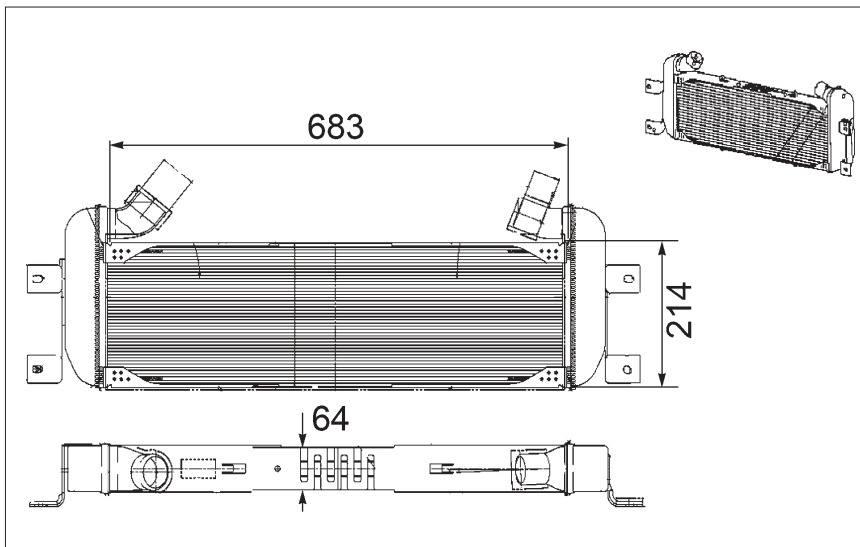

Scania R Serie  
8ML 376 756-191

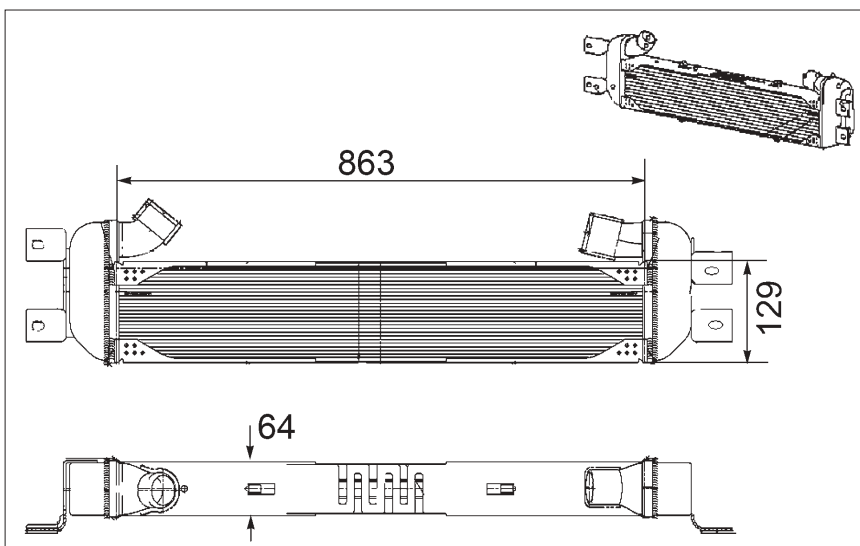

Scania P Serie  
8ML 376 756-211

# Produktübersicht

Produktbild	Bestellnummer	Beschreibung	OE Nummer*	Verwendung
	<b>8ML 376 756-191</b>	Kühler für Abgasrückführung	<b>1764094</b>	Scania R Serie
	<b>8ML 376 756-211</b>	Kühler für Abgasrückführung	<b>1752543</b>	Scania P Serie

## Ladeluftkühler mit entsprechender Aussparung für AGR-Kühler

Produktbild	Bestellnummer	Beschreibung	OE Nummer*	Verwendung
	<b>8ML 376 756-201</b>	Ladeluftkühler	<b>1747660</b>	Scania R Serie
	<b>8ML 376 756-181</b>	Ladeluftkühler	<b>1769998</b>	Scania P Serie

\* OE Nummern dienen nur zu Vergleichszwecken